

Año 1- núm. 3 - Mayo de 1993

La Manija



**BOLETIN DE LA SUBCOMISION DE AEROMODELISMO
DEL CLUB VELEZ SANSFIELD**

ADEMAS:

**EDITORIAL
NOTICIAS
TECNICA
CLASIFICADOS**

Resultados

**2do CONCURSO DE
COMBATE 17/4/93**

Incluye planos de:

**Catapult CANARD y
UC "Masco" p/motor 0,25**

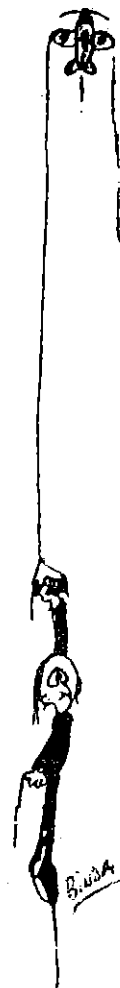
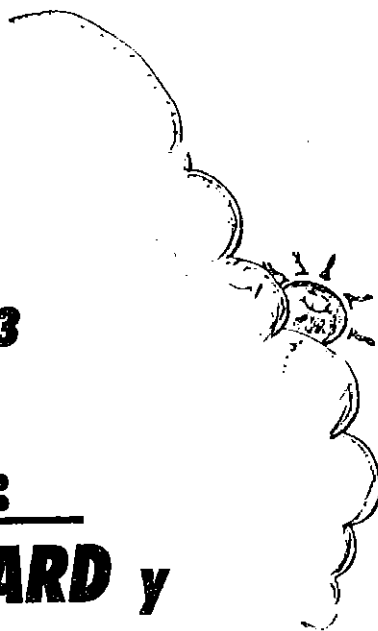
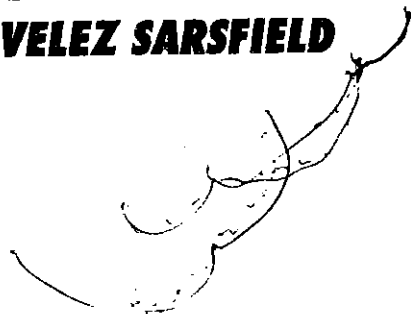
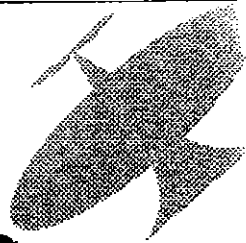

La Manija insiste

En el Nro.2 solicitamos colaboraciones, y logramos algunas que creemos de importancia, como la realizada por Gustavo "Tachu" y que consiste justamente en una "manija".

Es importante que todos tomemos a este boletín como propio, siendo buscadores de noticias, novedades técnicas, chimentos y todo lo que pueda ser útil y/o agradable a nuestros amigos.

Consideramos que no solamente nos reunimos a practicar aeromodelismo, sino a charlar, comer asados y también, en definitiva, a practicar la más linda de las actividades, "La Amistad".

Por esa razón debemos ser tolerantes y cultivar algo tan lindo, pero no es tan fácil de obtener.

Este boletín cumple la función de avalar con la letra el vínculo de los que nos reunimos con los fines que comentamos, y por lo tanto creemos que el mensaje del Nro.2 ¡¡No nos dejen solos!! podría ser para este Nro.3 ¡¡No se queden solos!!

**Tenemos un nuevo medio de expresión,
¡Utilicemoslo!**

Solicitamos a nuestros lectores nos hagan llegar tanto noticias institucionales, dibujos, y todo tipo de colaboración que crean útil para este boletín. invitamos a mandarnos cartas con preguntas y sugerencias.

Creen hacer esto:

**Roberto Mestorino
Carlos Piva
Manuel Zas
Jorge Proto
César W. Ostoich
Gustavo "Tachu"**

Para dirigirse a nosotros:

**Club Velez Sarsfield
Subcomisión aeromodelismo
Polideportivo Av. J. B. Justo 8.900
CAPITAL FEDERAL**

SOCIALES

La tarde de otoño, el sol declinando suavemente como una vieja lámpara que comienza a dormitar, iluminando suavemente el oro de las hojas de los árboles, Enrique de placido semblante al lado de la Molliza (no sabemos cual de las dos, pero marplatense), ella mirandolo cariñosamente y poniendole la mano suavemente entre los cabellos le dice suavemente en el oido "Bicho"" Bicho"" Bicho....."

Esta escena nos fué relatada por nuestra corresponsal ADRIANA BINDA la tarde del ultimo concurso, durante su relato DANIEL la miraba con una sonrisa sarcástica mientras repeti- a "Bicho" "Bicho" "BICHAZO" ? a que se habra referido?.-

Mientras tanto Enrique (Bicho) y Molliza se alojaban dulcemente tomados de la mano bajo los arboles, rumbo *-Con Jura-* HO.- *Q⁷*

ESCUELA DE AEROMODELISMO

Con gran alegría informamos que hay nuevos alumnos en los cursos que la Sra de Giordano dicta todos los sabados de 9,30 a 11,00 hs en el Polideportivo. Continuamos invitando a todos los niños/niñas en edad escolar a integrarse a esta fascinante actividad.-



PLANOS

Desde el numero anterior comenzamos con la publicacion de planos. En este numero presentamos un planeador lanzado con catapulta y con la linea de un caza sueco. Presenta la novedad de ser un "canard", es decir elevadores adelante. Hay que recordar que funciona al reves que los elevadores en la cola, es decir si el elevador baja el avion sube y viceversa. La catapulta puede realizarse con un metro de tubo de latex fino atado a una estaca y a continuacion un hilo de 5m que termina en un lazo que se toma de la ranura que presenta el fuselaje en su panza.-

Aunque parece un proyecto elemental no lo es dado todo lo que puede aprenderse sobre el tema.-

El plano central del numero anterior es un entrenador para acrobacia U-Control, y el de este numero un modelo que creemos que de su estudio se podrian extraer algunas conclusiones interesantes, tanto por el perfil de sus alas como de su conformacion general.-

!!! COLECCIONELOS !!!

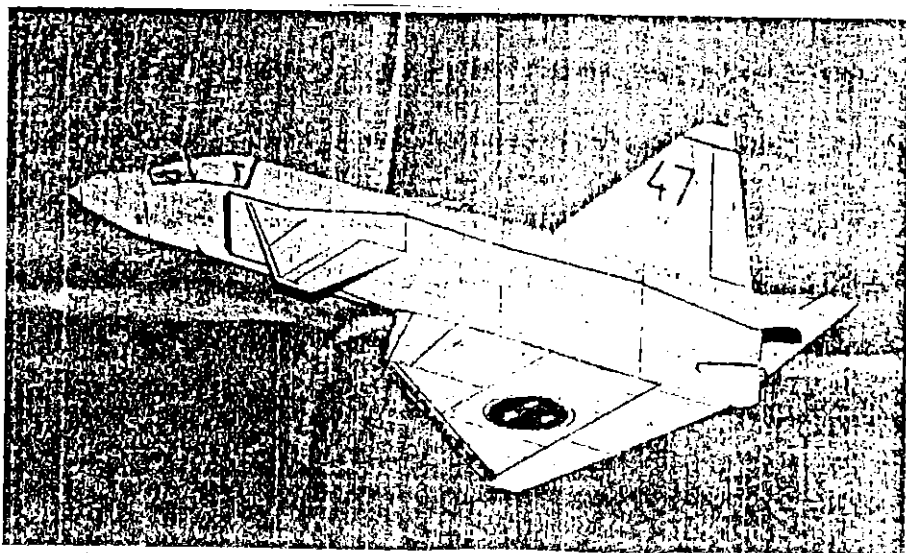

**Saab AJ-37 Viggen
Catapult Canard**

La Manija

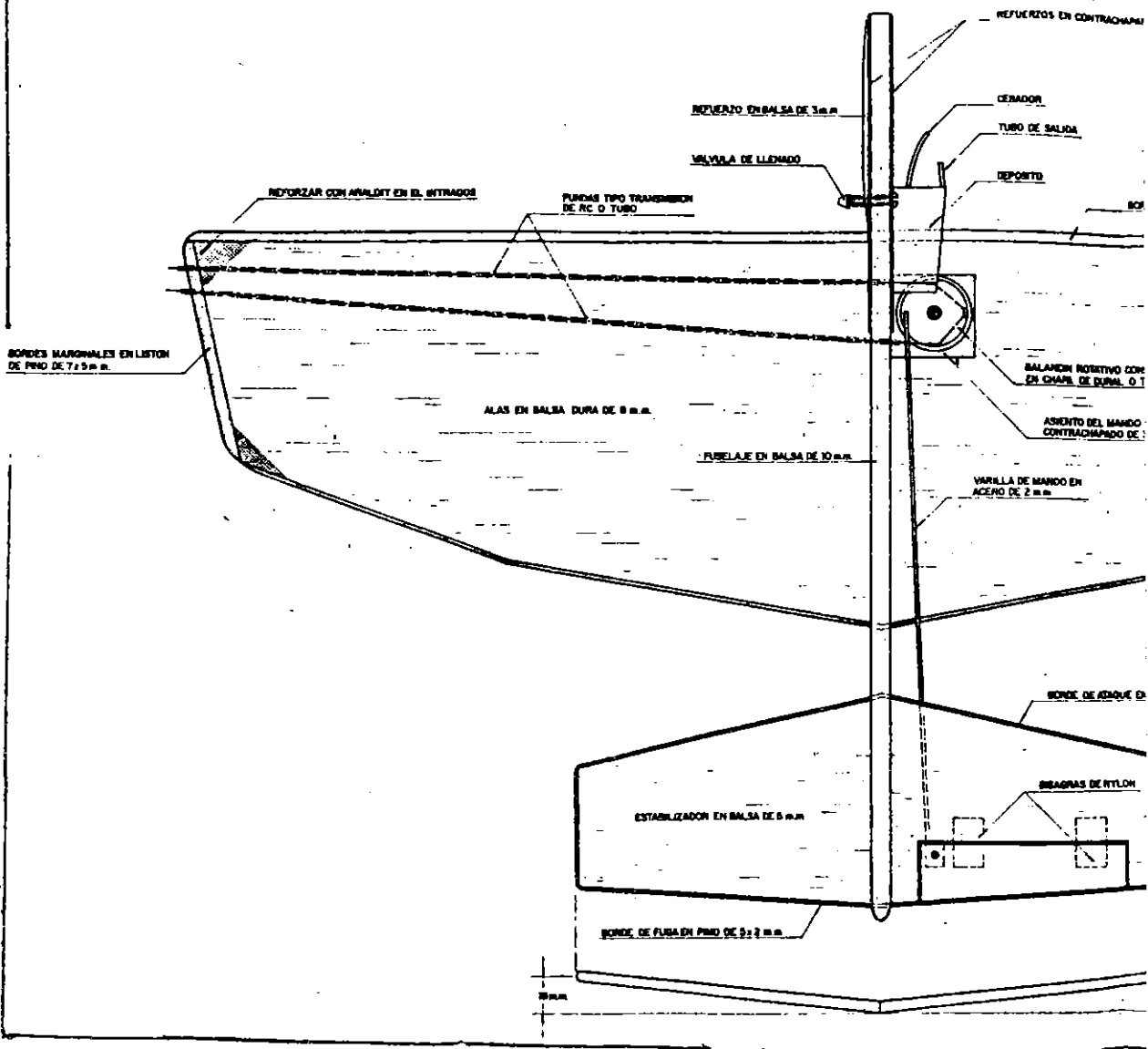

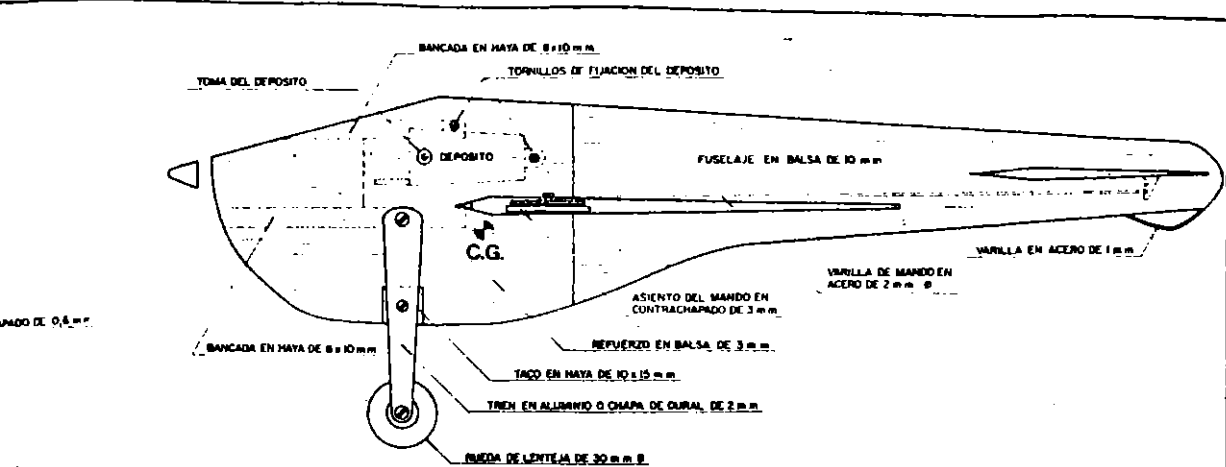

BORDE DE ATAQUE EN PINO DE 7x5 mm.

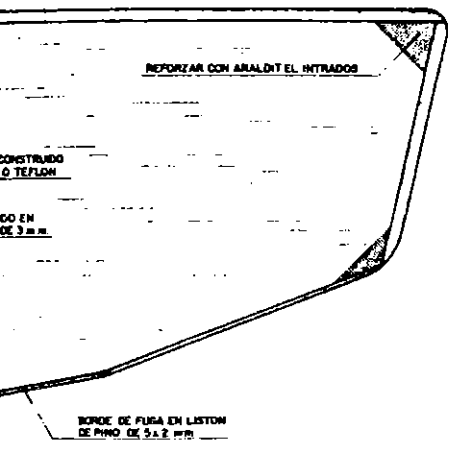

SUPERFICIE TOTAL _____ 12 dm.
 PESO TOTAL _____ 400 gms.
 HELICE _____ 7x5

T EN PINO DE 5x2 mm.

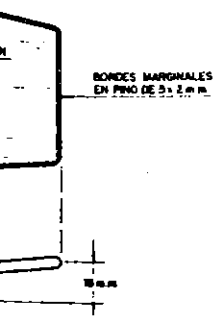

MOSGO

Motor 2.5 cc	Envergadura 635 mm	Longitud 420 mm
Diseño de J BARRAGAN		PLANO NP-51
Diseño de J MANUEL LOPEZ MARTINEZ		1960

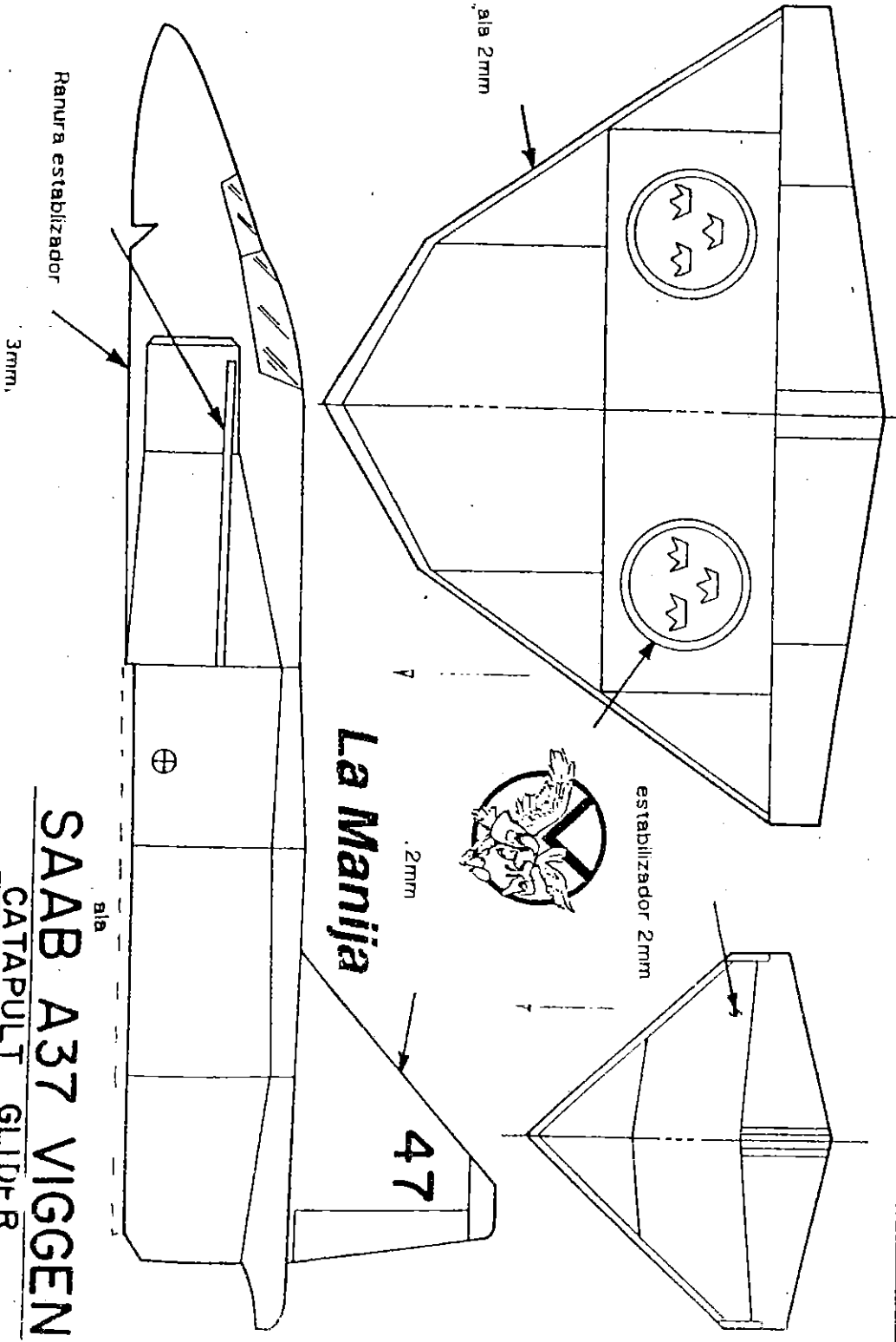

SAAB A37 VIGGEN
 CATAPULT GLIDER
 BILL MICHAELS

NOTICIAS

17 DE ABRIL: En un fin de semana increíblemente bueno se realizó el 2o. concurso de SLOW-COMBAT por el campeonato 1993. Milagrosamente también el tiempo "se arregló" y el concurso terminó con una tarde de sol y un cielo estrellado para el asado. Con diez inscriptos, 5 en la A y 5 en la B fue todo un éxito. Hubo tortas serias como las de Raul (ver nota s/Poxlpo!) debido a que por causa de la lluvia al pasto se le dio por crecer mas de lo debido.

Fuera de serie fue el combate protagonizado por GUILLERMO MAURI, actual campeón (cuyo hijo también compitió) con el campeón 1991. Aquí el público se vio gratificado con una serie de maniobras "que no podían ser" que convirtió a este combate el uno de los mejores de los últimos años y puso de relieve la extraordinaria habilidad de los contrincantes (¡no se pierdan el próximo!). Resulto ganador GUILLERMO MAURI ocupando el 2o. lugar JORGE PROTO quien también ocupó con soberbia eficiencia y profesionalismo el puesto de "chef asador" como hacia rato no se manducaba.!! Gracias JORGE y gracias TITO!! (TITO es el carnicero que proveyó una carne de excepción. ¡no quedo ni el hilo de los chorizos!) Nos reunimos unas veinticinco personas de las cuales la mitad consumio gaseosas mientras el resto, con gran solvencia, daba cuenta de dos cajas de Chablis y Torrontes.-

Al final se entregaron los premios y cada uno enfiló para su hogar con la satisfacción de haber estado en una jornada donde se aunaron el ánimo de competir y la amistad.-

IMPORTANTE

Recordamos nuestro calendario de MAYO

1 y 2 Nacionales de Aeromodelismo

15 1a. Conferencia del Círculo 1993 (ver programa adjunto)

22 3er. Concurso de SLOW -COMBAT 1993 y.....!! ASADO !!

Y otra vez debemos disculparnos por los cambios: El concurso de SLOW-COMBAT que debía efectuarse el 2o. sábado de mayo tuvimos que transferirlo al sábado 22 para que quede equidistante de los Nacionales y del concurso de Junio que sí se efectuará (con el asado correspondiente) el 2o. sábado de Junio (si no pasa nada).-

PEPE ⚡ NEON

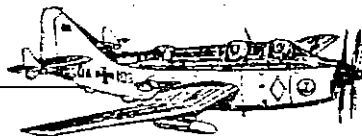

de F. PEPE y J. PROTO

**TRANSFORMADORES P/ NEON
DOBLADO DE TUBOS DE NEON AL GREMIO
SOPORTES, AISLADORES, REPARACIONES**

!!! TENEMOS LOS MEJORES PRECIOS!!!

LISBOA No. 690 Capital Federal

TE 641-2503



Club Atlético Vélez Sársfield



*LAS SUBCOMISIONES DE
BIBLIOTECA Y AEROMODELISMO
REALIZAN EL CICLO 1993 DE CONFERENCIAS
TITULADO*

"DEL HOMBRE Y EL ESPACIO"

TERCEROS SABADOS A PARTIR DE MAYO
5 PISO BIBLIOTECA 19,30 HS
AV. JUAN B. JUSTO Y A. JONTE
CAP. FED.

CONFERENCIAS

Sabado 15 de Mayo por el Profesor ROBERTO MESTORINO
"EL LADO OSCURO DEL COSMOS"

Sabado 19 de Junio por la Doctora LAURA PUYAU
"HEROISMO O SENSATEZ"

Sabado 17 de Julio por el Profesor ROBERTO MESTORINO
"LA RADIOACTIVIDAD: ESPERANZA O PESADILLA"

Sabado 21 de Agosto por la Profesora IRENE WIGGER
"LA ANGUSTIA EN LA MITAD DE LA VIDA"

Sabado 18 de Septiembre por el Profesor JORGE MARTINEZ
"MATEMATICA Y CULTURA ANTIGUA"

19,30 HS en el CLUB VELEZ SANSFIELD -5o.PISO BIBLIOTECA
JUAN B. JUSTO frente a CARREFOUR

ooOoo

TECNICA ESQUEMA DE "manija" UC p/3er CABLE

Autor: GUSTAVO "TACHU" PATRONO

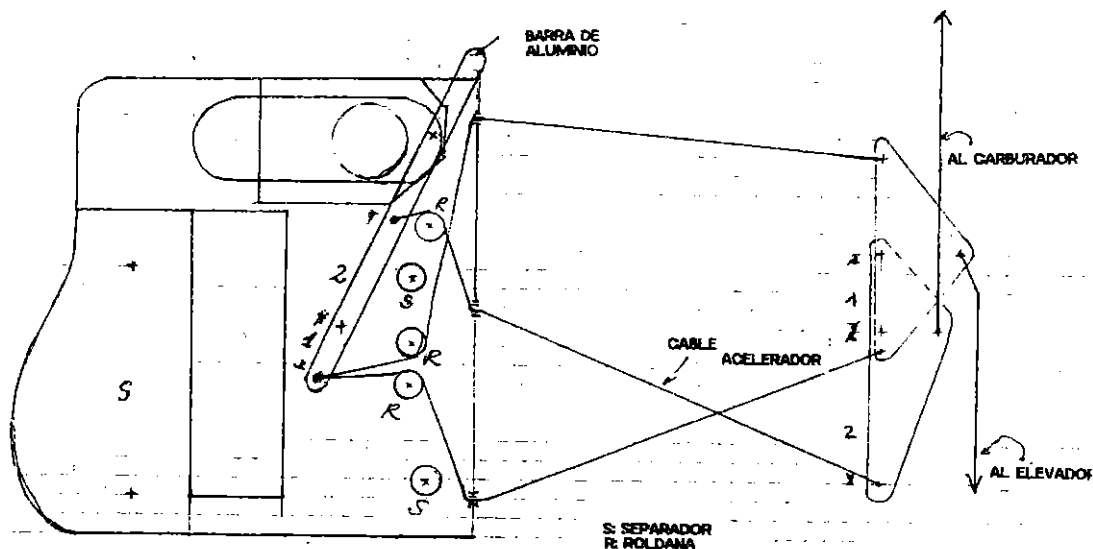

Funciona con el juego de balancines, cuando del cable del acelerador sale los otros dos entran y viceversa. Una palanca es el doble de la otra (al igual que en el balancin).
La ventaja de este sistema es que no hay que sostener el gatillo, queda en la posición que uno desea. es simple y eficaz.

aceites y combustibles
para aeromodelismo

ERBELI

LOPE DE VEGA 335 BS. AS.

**INDUSTRIA
PLASTICA
AEROMODELISTA**
helices-bancadas-bombas
de combustible

CASEROS T 759-0651
DR. REVIZZO 4003 - (1678)

**Cuando los minutos cuentan,
cuente con nosotros.**



**Y por más de una razón,
ahora más que nunca.**

EMERGENCIAS S.A.
Un costo mínimo para su
máxima protección.



■ A.P.O. Cuando no se puede esperar.



■ EUROMEDIC S.A. El médico en su hogar.

Teléfono para asociarse 446-2957